

**ΕΞΑΕΡΙΣΤΗΡΕΣ ΟΡΟΦΗΣ ΑΞΟΝΙΚΟΥ ΤΥΠΟΥ  
ΣΕΙΡΑ ΗCΤΒ - ΗCΤΤ**

**ROOF MOUNTED AXIAL FLOW FANS**

- Με μοτέρ **230V - 50Hz** ή **400V - 50Hz**.
- Αξονικοί εξαεριστήρες οροφής απαγωγής.
- Προστασία μοτέρ **IP65**. **Κλάση F** (από -40°C έως +70°C).



Κατασκευή από αλουμίνιο ανθεκτικό στις καιρικές συνθήκες με προστατευτικό μεταλλικό πλέγμα.

- Ανοξειδωτή κατασκευή με προστατευτικό μεταλλικό πλέγμα.
- Φτερωτή αξονική εξ' ολοκλήρου από ενισχυμένο PVC με χημική επικάλυψη fiberglass.

**\* ΕΦΑΡΜΟΓΕΣ:** Αναρρόφηση απευθείας από το κεντρικό σύστημα εξαερισμού. Κατάλληλοι για κεντρικό εξαερισμό καταστημάτων, εμπορικών κέντρων, βιομηχανικών εγκαταστάσεων κ.ά.

**! ΡΥΘΜΙΣΗ:** Δυνατότητα ρύθμισης στα **230V** έως και τον τύπο **ΗCΤΒ/4-500** ροοστατικά με **REB-E 5000C**. Στα **400V** ρύθμιση με **INVERTER**.

**☎ ΚΑΤΟΠΙΝ ΑΠΑΙΤΗΣΕΩΣ:** Με 6 ή 8 πόλους, ATEX κινητήρας. Με αντίθετη κατεύθυνση αέρα A (προσαγωγή).

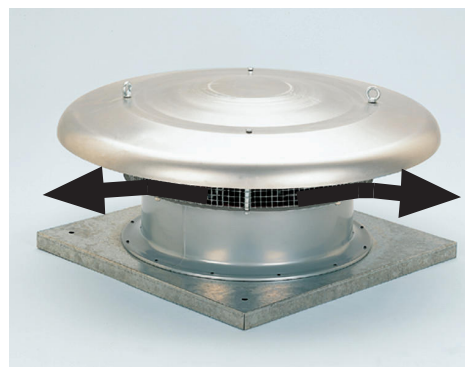

**1.930 - 38.500 m<sup>3</sup>/h**



**ΗCΤΒ** Μονοφασικό μοτέρ  
**ΗCΤΤ** Τριφασικό μοτέρ.

ΤΥΠΟΣ	ΣΤΡΟΦΕΣ rpm	ΙΣΧΥΣ W	ΠΑΡΟΧΗ m <sup>3</sup> /h	ΣΤΑΘΜΗ ΘΟΥΡΥΟΥ dB(A)	ΔΙΑΜΕΤΡΟΣ Ø mm	ΔΙΑΜ. ΚΑΠΕΛΟΥ Ø mm	ΔΙΑΣΤΑΣΗ ΒΑΣΗ ΠΛΑΙΣΙΟΥ □mm	ΒΑΡΟΣ kg
ΗCΤΒ/4-315-B	1300	100	1.930	58	315	640	560 x 560	14,4
ΗCΤΒ/4-355-B	1225	200	2.680	55	355	760	630 x 630	15,8
ΗCΤΒ/4-400-B	1290	340	3.700	58	400	760	630 x 630	16,5
ΗCΤΒ/4-450-B	1290	480	5.600	61	450	895	710 x 710	23,5
ΗCΤΒ/4-500-B	1290	650	7.100	67	500	895	710 x 710	25,4
ΗCΤΒ/4-560-B	1200	980	9.820	69	560	1150	905 x 905	40
ΗCΤΒ/4-630-B	1290	1.700	13.000	70	630	1150	905 x 905	42,6
ΗCΤΤ/4-710-B	1300	2.200	18.400	80	710	1350	1100 x 1100	60
ΗCΤΤ/4-800-B	1400	3.000	23.800	86	800	1350	1100 x 1100	67
ΗCΤΤ/4-900-B	1400	4.000	30.000	89	900	1580	1250 x 1250	77
ΗCΤΤ/4-1000-B	1450	5.500	38.500	90	1000	1580	1250 x 1250	123

**ΔΙΑΣΤΑΣΕΙΣ (mm)**

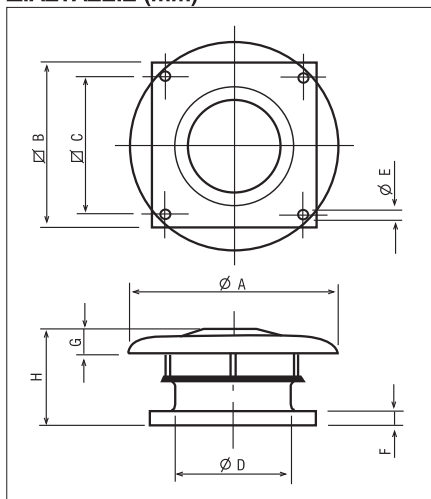

Type	Ø A	□ B	□ C	Ø D	Ø E	F	G	H
315	640	560	450	315	12	40	70	352
355	760	630	535	355	12	40	80	372
400	760	630	535	400	12	40	80	372
450	895	710	590	450	14	40	110	416
500	895	710	590	500	14	40	110	436
560	1150	905	750	560	14	50	165	508
630	1150	905	750	630	14	50	165	508
710	1350	1100	840	710	14	50	200	549
800	1350	1100	840	800	14	50	200	729
900	1580	1250	950	900	14	50	200	763
1000	1580	1250	950	1000	14	50	200	763

ΚΑΜΠΥΛΕΣ ΑΠΟΔΟΣΗΣ ΗΣΤΒ/ΗΣΤΤ (type B)

PERFORMANCE CURVES HCTB

