



# ARTIC-305 JET





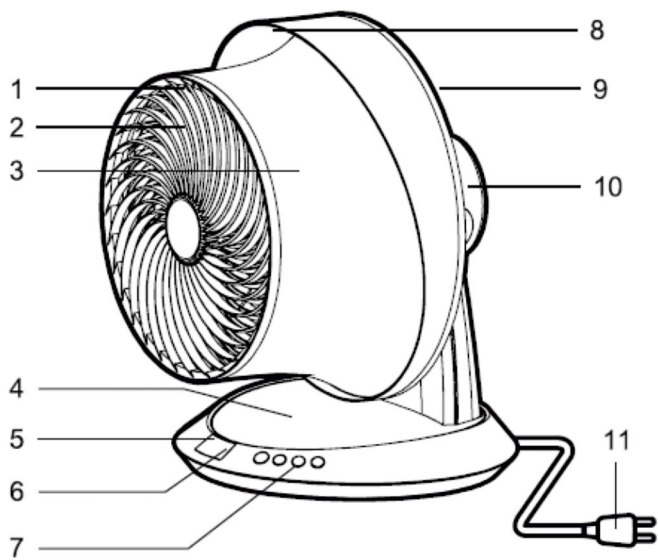

Fig. 1

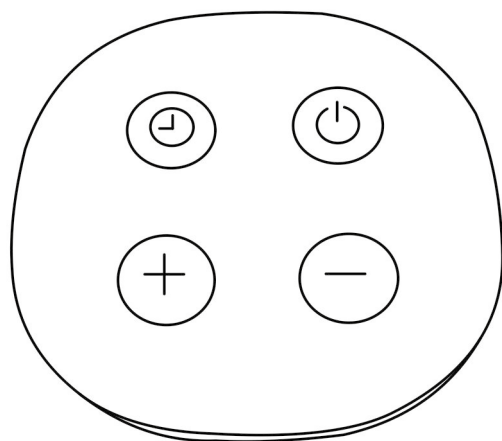

Fig. 2

## INSTRUCCIONES

---

Los circuladores de aire ARTIC-305 JET están especialmente diseñados como recirculadores de aire domésticos y cumplen con las directivas vigentes de baja tensión y de compatibilidad electromagnética. Sus prestaciones garantizan un servicio amplio, seguro y eficaz.

Rogamos compruebe, el perfecto estado de todas las piezas suministradas y el funcionamiento del aparato al desembalarlo, ya que cualquier defecto de origen está amparado por la garantía de **S&P**.

**Nota importante:** le aconsejamos que no desmonte el aparato, ya que cualquier manipulación, anularía automáticamente la garantía **S&P**.

Si detecta cualquier problema, acuda a la amplia Red de Servicios Oficiales **S&P**.

## RECOMENDACIONES DE SEGURIDAD

---

- Asegúrese que la tensión de alimentación coincida con la indicada en la placa de características, situada en la parte posterior inferior.
- No utilice este aparato en el interior de cuartos de baños, duchas o piscinas.
- No sumerja el aparato.
- No tire del cable para extraer la clavija del enchufe.
- Siempre que desplace la posición del circulador de aire, sujételo por el asa de transporte, no tire de él mediante el cable de alimentación.
- Si el cable de alimentación está dañado, únicamente podrá ser sustituido por **S&P** o por nuestro servicio postventa.
- No toque la clavija con las manos mojadas.
- No utilice el aparato con el cable o la clavija dañada.
- El aparato es de doble aislamiento , en consecuencia no requiere de conexión a tierra.
- No deje el circulador de aire al lado de focos de calor o superficies calientes.
- No introduzca ningún objeto a través de la rejilla de protección.





- No es recomendable que bebés o personas enfermas, estén expuestas a las corrientes de aire.
- Este aparato pueden utilizarlo niños con edad de 8 años y superior y personas con capacidades físicas, sensoriales o mentales reducidas o falta de experiencia y conocimiento, si se les ha dado la supervisión o formación apropiadas respecto al uso del aparato de una manera segura y comprenden los peligros que implica. Los niños no deben jugar con el aparato.
- La limpieza y el mantenimiento a realizar por el usuario no deben realizarlos los niños sin supervisión.
- Antes de realizar cualquier operación de mantenimiento o limpieza, o durante largos periodos sin uso, desconecte el aparato de la red eléctrica.
- Solo para uso interno 

### PARTES DEL APARATO (Fig.1)

- |                                      |                               |
|--------------------------------------|-------------------------------|
| 1. Tornillo de fijación reja frontal | 7. Botonera de control        |
| 2. Reja frontal                      | 8. Asa de transporte          |
| 3. Canal de salida de aire           | 9. Reja trasera               |
| 4. Base soporte control remoto       | 10. Cobertura motor           |
| 5. Pantalla de control               | 11. Cable alimentación        |
| 6. Receptor control remoto           | 12. Mando a distancia (Fig.2) |

### PUESTA EN MARCHA Y FUNCIONES DE CONTROL

- Compruebe que la tensión de alimentación coincide con la indicada en la placa de características, conecte el aparato a la red.
- Para controlar las distintas funciones, podrá actuar mediante las teclas del panel de control del circulador de aire o con el control remoto.

Modo de funcionamiento	Función
 ON/OFF	Controla el encendido y apagado del circulador de aire
 Temporizador	Controla el tiempo de encendido y apagado del circulador de aire
 Aumento velocidad	Regulador de velocidades (Hasta 12 velocidades distintas)
 Decremento velocidad	

- La velocidad de funcionamiento seleccionada, quedara indicada en la pantalla de control.

- El aparato dispone de memoria interna, con lo cual memoriza la última función programada antes de apagar el aparato, sin desenchufar el cable de corriente. Si desenchufa el cable de corriente la memoria se elimina.

## Temporizador

- Mediante la tecla de control del temporizador, usted podrá programar cuando quiere encender o apagar el circulador de aire automáticamente.



– **Temporizador ON:** si presiona la tecla temporizador, con el aparato apagado, puede programar cuando quiere que se encienda el circulador de aire, en un rango de 0.5h a 15 horas.



– **Temporizador OFF:** siempre que el circulador de aire esté funcionando, el usuario puede programar cuanto tiempo quiere que el circulador de aire siga en funcionamiento. Transcurrido dicho tiempo del circulador de aire dejara de funcionar automáticamente. Rango de tiempo entre 0.5h y 15 horas.

## MANDO A DISTANCIA (Fig. 2)

---

- Asegúrese de que la batería del mando a distancia está correctamente ubicada. Cuando reemplace la batería, asegúrese de que sea del mismo tipo (CR2032 3V).
- Con el mando a distancia, podrá controlar el circulador de aire igualmente como con la botonera de control ubicada en la base del mismo.
- Siempre dirija el control remoto hacia el receptor (Fig. 1.6), ubicado en la parte de la base inferior del circulador de aire.
- El control remoto puede trabajar a una distancia del receptor de hasta unos 3 metros, siempre que entre ellos no haya ningún obstáculo que distorsione la comunicación.
- El mando a distancia no deberá estar expuesto a golpes, humedades y a exposiciones prolongadas de los rayos del sol.
- No abuse del uso del control remoto.
- Para evitar la pérdida del mando a distancia, este se puede guardar en la base del aparato dónde hay un imán que lo mantendrá fijado.

## MANTENIMIENTO

---

- Antes de empezar cualquier operación de limpieza o mantenimiento sobre el aparato, desenchúfelo de la red eléctrica.
- Este aparato no necesita un especial mantenimiento. Basta con pasar un trapo ligeramente humedecido con agua por el exterior del mismo. Deje las rejillas libres de pelusillas y polvo.
- Si quiere realizar una limpieza interior, puede acceder dentro del aparato, retirando el tornillo que fija la reja frontal (Fig.1.1)

**NO UTILICE DISOLVENTES NI PRODUCTOS ABRASIVOS PARA SU LIMPIEZA.**

## PUESTA FUERA DE SERVICIO Y RECICLAJE

---



La normativa CEE y el compromiso que debemos adquirir con las futuras generaciones, nos obligan al reciclado de materiales; le rogamos que no olvide depositar todos los elementos sobrantes del embalaje en los correspondientes contenedores de reciclaje, así como llevar los aparatos sustituidos al Gestor de Residuos más próximo.

## ASISTENCIA TÉCNICA

---

La extensa **Red de Servicios Oficiales S&P** garantizan una adecuada asistencia técnica. En caso de observar alguna anomalía en el funcionamiento del aparato, rogamos se ponga en contacto con cualquier de los servicios mencionados, donde será debidamente atendido. Cualquier manipulación, que no sea estrictamente necesaria para la instalación del aparato, efectuada por personas ajenas a los **Servicios oficiales de S&P**, nos obliga a cancelar su garantía.

Para aclarar cualquier duda con respecto a los productos **S&P** diríjase a la Red de Servicios Post Venta si es en territorio español, o a su distribuidor habitual en el resto del mundo. Para su localización puede consultar la página WEB: **[www.solerpalau.com](http://www.solerpalau.com)**

**S&P SE RESERVA EL DERECHO A MODIFICACIONES DEL PRODUCTO SIN PREVIO AVISO.**

## INSTRUCTION MANUAL

---

ARTIC-305 JET air circulator fans are specially designed as domestic air recirculators and is complete with the latest technology and an elegant and functional design. They have also been manufactured to comply with electromechanical compatibility standards.

Please check that the fan is in perfect condition and that it is fully functional as the **S&P** guarantee covers any original defect.

**Important note:** We advise you not dismantle the fan, since any modification, automatically voids the **S&P** warranty.

If you detect any problem contact the **S&P** technical service network.

## SAFETY ADVICE

---

- Check that the supply voltage matches the rating plate on the back of the unit.
- Do not use the appliance close to baths, swimming pools or showers.
- Do not submerge the fan in water.
- Do not unplug the fan by pulling on the cable.
- Whenever the device is transported, use the handle for this purpose.
- If the cable is damaged, it must be replaced by an original spare part supplied by **S&P**.
- Do not touch the plug with wet hands.
- Do not use the appliance if the cable or plug are damaged.
- The unit is of the double insulated , therefore does not require an earth connection.
- Do not place the appliance close to a heat source or in direct sunlight.
- Do not introduce any object over the protection grille.
- It is not recommended that babies or sick people are exposed to draughts.
- This appliance can be used by children aged from 8 years and abo-



ve and persons with reduced physical, sensory or mental capabilities or lack of experience and knowledge if they have been given supervision or instruction concerning use of the appliance in a safe way and understand the hazards involved.





- Cleaning and user maintenance shall not be made by children without supervision.
- Before carrying out any maintenance work, or during long periods without use, make sure that the device has been disconnected from the mains.
- Only for internal use 

### PARTS OF THE DEVICE (Fig.1)

- |                                |                               |
|--------------------------------|-------------------------------|
| 1. Frontal grille fixing screw | 7. Control keypad             |
| 2. Frontal grille              | 8. Transport handle           |
| 3. Air outlet channel          | 9. Rear back grille           |
| 4. Remote control support base | 10. Motor coverage protection |
| 5. Control screen              | 11. Power cable               |
| 6. Remote control receiver     | 12. Remote control (Fig. 2)   |



### COMMISSIONING AND CONTROL FUNCTIONS

- Check that tension matches with the shown on the characteristics plate, connect the device to the power supply.
- To control different operation modes, you can both use control keypad on the device or remote control.

Operating mode	Function
 ON/OFF	Control the turn on and turn off of the air circulator fan.
 Timer	Control the time of the turn on and turn off of the air circulator fan.
 Increase speed	Speed regulator. (Up to 12 different speeds)
 Decrease speed	

- The operating speed selected will be indicated on the control screen.
- The product has an internal memory, which stores the last programmed function before turning off the device, without unplugging the power cable. If you unplug the power supply, the memory is removed.

## Timer

- With the timer control button, you can program when you automatically want to turn on or turn off the air circulator fan.
  -  – **ON Timer:** If you press the timer button, with the device turned off, you can set when you want the air circulator fan to turn on, in a range of 0.5h to 15 hours.
  -  – **OFF Timer:** As long as the air circulator fan is working, user can program how long he wants the air circulator fan to continue working. After this time the air circulator fan will automatically stop working. Time range between 0.5h and 15 hours.

## REMOTE CONTROL (Fig. 2)

---

- Make sure that the battery of the remote control is correctly located. When replacing the battery, make sure it is the same type (CR2032 3V).
- With the remote control, you can control the air circulator fan as well as Control keypad located on the base of it.
- Always point the remote control to the receiver (Fig. 1.6), located on the base of the air circulator fan.
- The remote control can work up to 3 meters from the receiver, as long as no obstacle between them that complicate the communication.
- The remote control must not be exposed to hits, humidity and long sunlight exposure.
- Do not use abuse the use of remote control if it is not required.
- In order to avoid losing the remote control, it can be deposited on the base of the device where a magnet will keep it fixed.

## MAINTENANCE

---

- Before carrying out any maintenance work, make sure that the device has been disconnected from the mains.
- This device does not require any special maintenance. To clean the exterior of the fan with a slightly wet cloth is enough. Leave grids free of fluffs and dust.
- If you want to do an internal cleaning, you can access inside, removing the screw that fixes the frontal grille (Fig.1.1)

## DO NOT USE NEITHER ABRASIVE PRODUCTS NOR SOLVENTS.

## REMOVAL FROM SERVICE, DISPOSAL AND RECYCLING

---



EU regulations and our commitment to future generations oblige us to recycle used materials; please remember to dispose of all unwanted packaging materials at the appropriate recycling points, and to drop off obsolete equipment at the nearest waste management point.

## TECHNICAL ASSISTANCE

---

The extensive **S&P Official Services Network** guarantees competent technical assistance anywhere in Spain. If any anomalies are observed in the appliance, please contact any of the Technical Services on the list to deal with your problem.

Any handling of the appliance by persons other than **S&P Official Services** will lead to the guarantee being cancelled.

For any queries regarding the **S&P** products contact your dealer in the world. For the nearest location please consult the web page: [www.solerpalau.com](http://www.solerpalau.com)

**S&P RESERVES THE RIGHT TO MAKE ANY MODIFICATIONS WITHOUT PRIOR NOTICE.**

## INSTRUCTIONS

---

Les circulateurs d'air ARTIC-305 JET ont été conçus spécialement comme circulateur d'air pour applications domestiques et sont conformes aux Directives en vigueur, base tension et compatibilité électromagnétique. Ses performances sont prévues pour assurer un service large, sûr et efficace.

Vérifier le parfait état de l'appareil dès l'avoir sorti de son déballage car tout défaut d'origine est couvert par la garantie **S&P**.

**Remarque importante:** Ne pas démonter l'appareil. Toute manipulation annulera automatiquement la garantie **S&P**.

En cas de problème, contacter votre distributeur **S&P**.

## SAFETY ADVICE

---

- Vérifier que la tension d'alimentation soit compatible avec celle indiquée sur la plaque caractéristique, située sous le pied du ventilateur.
- Ne pas utiliser ce ventilateur dans une salle de bains ou salle d'eau.
- Ne pas immerger l'appareil.
- Ne pas débrancher le ventilateur en tirant par le câble pour retirer la prise.
- A chaque changement d'emplacement du circulateur d'air, le saisir par la poignée de transport, ne pas le tirer par le câble d'alimentation.
- Si le câble électrique d'alimentation est abîmé, il doit être remplacé par un câble identique **S&P** qui vous sera fourni par votre distributeur.
- Ne pas toucher la prise avec les mains humides ou mouillées.
- Ne pas utiliser l'appareil avec le câble ou la prise endommagé.
- L'appareil est classe II (double isolation électrique) , et n'a donc pas besoin d'être raccordé à la terre.
- Ne pas laisser le circulateur d'air à proximité de sources de chaleur ou de surface chaudes.





- N'introduire aucun objet au travers de la grille de protection.
- Il n'est pas recommandé d'exposer aux courants d'air les bébés ou les personnes malades.
- Cet appareil peut être utilisé par des enfants âgés de 8 ans et plus, Cet appareil n'est pas prévu pour être utilisé par des personnes (y compris les enfants) dont les capacités physiques, sensorielles ou mentales sont réduites ou des personnes dénuées d'expérience ou de connaissance, sauf si elles ont pu bénéficier, par l'intermédiaire d'une personne responsable de leur sécurité, d'une surveillance ou d'instructions préalables concernant l'utilisation de l'appareil. Les enfants ne doivent pas jouer avec l'appareil.
- Le nettoyage et l'entretien incombant à l'utilisateur ne doivent être pas réalisés par des enfants sans surveillance.
- Avant de procéder à l'entretien, veiller à ce que l'appareil est débranché du réseau électrique.
- Utilisation intérieure uniquement 

## COMPOSANTS DE L'APPAREIL (Fig.1)

- |  |                                 |
|--|---------------------------------|
| 1. Vis de fixation de la grille frontale | 7. Commandes manuelles          |
| 2. Grille frontale                       | 8. Poignée de transport         |
| 3. Conduit de soufflage d'air            | 9. Grille arrière               |
| 4. Base support commande à distance      | 10. Capot moteur                |
| 5. Ecran de contrôle                     | 11. Câble d'alimentation        |
| 6. Récepteur commande à distance         | 12. Commande à distance (Fig.2) |



## MISE EN MARCHÉ ET FONCTIONS DE CONTRÔLE

- Vérifier que la tension d'alimentation coïncide avec celle indiquée sur la plaque caractéristique et raccorder l'appareil au réseau.
- Pour contrôler les différentes fonctions, utiliser soit les commandes manuelles sur le circulateur soit la commande à distance.

Operating mode	Function
 ON/OFF	Contrôle la mise en marche et l'arrêt du circulateur d'air.
 Programmateur	Contrôle la durée de fonctionnement et d'arrêt du circulateur d'air.
 Augmenter la vitesse	Variateur de vitesses (Jusqu'à 12 vitesses différentes)
 Diminuer la vitesse	

- La vitesse de fonctionnement sélectionnée s'affiche sur l'écran de contrôle.
- L'appareil dispose d'une mémoire interne qui mémorise la dernière fonction programmée avant d'être arrêté sans retirer la prise de courant. Si la prise est retirée de la prise de courant la mémoire est effacée.

## Programmeur

- Avec la touche de contrôle du programmeur, il est possible de programmer la mise en route et l'arrêt automatiques du circulateur d'air.
  -  – **Programmeur ON:** En appuyant sur la touche programmeur, quand l'appareil est arrêté, il est possible de programmer la mise en route du circulateur d'air sur une plage de 0.5h à 15 heures.
  -  – **Programmeur OFF:** Lorsque le circulateur est en fonctionnement, l'utilisateur peut programmer la durée de fonctionnement. Une fois le temps écoulé, le circulateur d'air s'arrêtera automatiquement. Durée de fonctionnement de 0.5h à 15 heures.

## COMMANDE A DISTANCE (Fig. 2)

---

- Vérifier que la pile de la commande à distance est correctement placée. En cas de changement de pile la remplacer par le même type (CR2032 3V).
- Le contrôle du circulateur d'air avec la commande à distance est réalisé de façon similaire à celui réalisé avec les commandes manuelles placées sur l'appareil.
- Toujours pointer la commande à distance vers le récepteur (Fig. 1.6), situé sur la base du circulateur d'air.
- La commande à distance est fonctionnelle jusqu'à une distance de 3 mètres de l'appareil et si aucun objet n'est placé entre la commande et l'appareil.
- La commande à distance doit être protégée des chocs, placée à l'abri de l'humidité et ne doit pas être exposée de façon prolongée aux rayons du soleil.
- Ne pas abuser de l'utilisation de la commande à distance.
- Pour éviter de perdre la commande à distance, elle peut être placée sur la base du circulateur où elle sera maintenue en place par aimantation.

## ENTRETIEN

---

- Avant de commencer toute opération de nettoyage ou de maintenance de l'appareil, le débrancher du réseau électrique.
- Cet appareil ne nécessite pas d'entretien particulier. Passer régulièrement un chiffon légèrement humide sur les parties extérieures. Vérifier que les grilles sont propres.
- Pour réaliser un nettoyage de l'intérieur, retirer la vis de fixation de la grille frontale pour y avoir accès (Fig.1.1)

## NE PAS UTILISER DE DISSOLVANTS NI DE PRODUITS ABRASIFS.

## MISE HORS SERVICE ET RECYCLAGE

---



La norme de la CEE et l'engagement que nous devons maintenir envers les futures générations nous obligent à recycler le matériel ; nous vous prions de ne pas oublier de déposer tous les éléments restants de l'emballage dans les containers correspondants de recyclage, et d'emmener les appareils remplacés au Gestionnaire de Déchets le plus proche.

## TECHNICAL ASSISTANCE

---

Pour toute anomalie de l'appareil prendre contact avec votre distributeur.

Toute manipulation effectuée par des personnes n'appartenant pas aux services officiels **S&P** entraînera l'annulation de votre garantie.

Pour toute précision ou répondre à toutes vos questions concernant les produit **S&P** veuillez-vous adresser à votre distributeur habituel.

Vous trouverez son adresse sur notre site [www.solerpalau.com](http://www.solerpalau.com)

S&P EST HABILITÉ À RÉALISER DES MODIFICATIONS DU PRODUIT SANS EN AVERTIR LE CLIENT À L'AVANCE.

## 1. ИНСТРУКЦИЯ ПОЛЬЗОВАТЕЛЯ

---

Вентилятор ARTIC-305 JET разработан в соответствии с последними технологиями, в элегантном и функциональном дизайне и предназначен для циркуляции воздуха в бытовых помещениях. Вентилятор производится в соответствии с международными стандартами качества и электромеханической совместимости.

Пожалуйста, перед использованием, проверьте целостность упаковки и внешний вид вентилятора, все производственные дефекты попадают под заводскую гарантию.

**Важное замечание:** Мы рекомендуем вам не разбирать вентилятор и не вносить изменения в его конструкцию, так как это автоматически аннулирует гарантию **S&P**.

Если вы обнаружили какие-либо проблемы с оборудованием свяжитесь с официальным представителем **S&P** в вашем регионе.

## 2. ТРЕБОВАНИЯ ПО БЕЗОПАСНОЙ ЭКСПЛУАТАЦИИ

---

- Удостоверьтесь, что электрические характеристики вентилятора (напряжение, фазность, частота тока), указанные на табличке вентилятора, соответствуют параметрам вашей электросети.
- Не используйте вентилятор в помещениях с повышенной влажностью (например: ванных комнатах, душевых, банях), а также избегайте попадания воды на вентилятор.
- Не погружайте вентилятор в воду.
- При выключении вентилятора из розетки необходимо потянуть за вилку, а не за кабель.
- Используйте ручку для переноски вентилятора.
- Не используйте вентилятор с поврежденным кабелем питания или вилкой. Обратитесь в сервисный центр для ремонта.
- Не прикасайтесь к вентилятору мокрыми руками.
- Вентилятор имеет двойную изоляцию , поэтому не требует заземления.
- Не устанавливайте прибор рядом с источником тепла или под прямыми солнечными лучами.
- Не закрывайте решетки вентилятора какими-либо предметами, не накрывайте вентилятор.







- Не рекомендуется допускать к использованию данного устройства детей и людей с ограниченными физическими или умственными способностями. Неправильное использование устройства может привести к травмам.
- Дети в старше 8 лет и люди с ограниченными умственными или физическими способностями могут использовать прибор в полной мере, если они получили инструктаж по безопасному обращению с прибором и понимают опасности неправильного использования.
- Не допускайте детей к чистке и обслуживанию данного оборудования.
- Перед проведением работ по обслуживанию обогревателя необходимо выключить прибор, вынуть вилку из розетки и дождаться, пока вентилятор остановится.
- Прибор предназначен для использования только внутри помещения .

### 3. ЧАСТИ УСТРОЙСТВА (Рис.1/Fig.1)

- |  |  |
|--|--|
| 1. Винт, фиксирующий переднюю решетку                | 7. Панель управления                               |
| 2. Передняя решетка                                  | 8. Ручка для переноски                             |
| 3. Канал выхода воздуха                              | 9. Задняя решетка                                  |
| 4. Кронштейн дистанционного пульта управления        | 10. Крышка электродвигателя                        |
| 5. Экран управления                                  | 11. Кабель электропитания                          |
| 6. Приемник сигнала пульта дистанционного управления | 12. Пульт дистанционного управления (Рис.2/Fig. 2) |



### 4. ПОДГОТОВКА К РАБОТЕ И ФУНКЦИИ УПРАВЛЕНИЯ

- Проверьте соответствия напряжения, указанного на приборе вашей сети и подключите прибор к сети электропитания.
- Для переключения режимов работы вы можете использовать пульт дистанционного управления или панель управления на вентиляторе.

Режимы работы	Функции
 ВКЛ./ВЫКЛ.	Включение или выключение вентилятора.
 Таймер	Управление временем работы вентилятора.
 Увеличение скорости	Регулятор скорости. (до 12 скоростей)
 Уменьшение скорости	

- Выбранная скорость вентилятора отображается на Экране управления.
- Вентилятор имеет внутреннюю память, которая запоминает последний режим работы вентилятора перед выключением, но, если вы не вынули вилку из розетки. Если вынуть вилку из розетки (обесточить прибор) память обнулится.

## Таймер

- При помощи кнопки таймера можно настроить время включения и выключения вентилятора.
  -  – **Таймер включения:** если нажать кнопку таймера при выключенном вентиляторе, то можно настроить время включения вентилятора в диапазоне от 30 мин. до 15 часов. По прошествии заданного времени вентилятор автоматически включится.
  -  – **Таймер выключения:** если нажать кнопку таймера при включенном вентиляторе, то можно настроить время выключения вентилятора в диапазоне от 30 мин. до 15 часов. По прошествии заданного времени вентилятор автоматически выключится.

## 5. ПУЛЬТ ДИСТАНЦИОННОГО УПРАВЛЕНИЯ (Рис.1/Fig. 1)

---

- Убедитесь, что батарейка пульта управления установлена правильно. Когда придет время заменить батарейку используйте тип (CR2032 3V).
- При помощи пульта дистанционного управления вы можете управлять вентилятором так же, как и с панели управления.
- Всегда направляйте пульт на ресивер (Рис.1.6/Fig. 1.6), который расположен на основании вентилятора.
- Пульт управления работает на расстоянии до 3-х метров от вентилятора. Между вентилятором и пультом управления не должно быть посторонних предметов, перекрывающих линию связи.
- Пульт дистанционного управления не должен подвергаться ударам, влажности и длительному воздействию солнечного света.
- Не злоупотребляйте использованием пульта дистанционного управления, если это не требуется.
- Чтобы не потерять пульт дистанционного управления, его можно поместить на кронштейн пульта дистанционного управления (магнит).

## 6. ОБСЛУЖИВАНИЕ

---

- Перед проведением обслуживания выньте вилку из розетки (обесточьте прибор).
- Вентилятор не требует какого-либо специального обслуживания. Достаточно периодически протирать вентилятор от пыли слегка смоченной тканью. Содержите решетки чистыми от пыли и ворса.
- Если необходимо очистить внутренние детали открутите винт, фиксирующий переднюю решетку и снимите ее (Рис1.1/Fig.1.1).

**НИКОГДА НЕ ИСПОЛЬЗУЙТЕ ДЛЯ ЧИСТКИ ПРИБОРА АБРАЗИВНЫЕ МОЮЩИЕ СРЕДСТВА И РАСТВОРИТЕЛИ.**

## 7. УТИЛИЗАЦИЯ И ПЕРЕРАБОТКА

---



После окончания срока службы продукта утилизируйте его в соответствии с законодательством вашей страны, принимая во внимание заботу о будущих поколениях. Поэтому, поместите пожалуйста все материалы, подлежащие переработке, и упаковку в соответствующие контейнеры, остальные детали отправьте в ближайший центр по сбору и переработке соответствующих отходов.

## 8. ТЕХНИЧЕСКАЯ ПОДДЕРЖКА

---

Обширная официальная сервисная сеть **S&P** гарантирует корректную сервисную поддержку.

При возникновении проблем в работе оборудования, пожалуйста, свяжитесь с официальным представителем (продавцом) **S&P** в вашем регионе.

Любое вмешательство (ремонт и т.п.) в оборудование лицами, неуполномоченными **S&P**, приведет к аннулированию заводской гарантии.

Для поиска ближайшего представителя посетите наш сайт **[www.solerpalau.com](http://www.solerpalau.com)**

КОМПАНИЯ **S&P** ОСТАВЛЯЕТ ЗА СОБОЙ ПРАВО ВНОСИТЬ ИЗМЕНЕНИЯ В КОНСТРУКЦИЮ ОБОРУДОВАНИЯ И В ДОКУМЕНТАЦИЮ БЕЗ ПРЕДВАРИТЕЛЬНОГО УВЕДОМЛЕНИЯ.



**S&P SISTEMAS DE VENTILACIÓN, S.L.U.**

C. Llevant, 4  
Polígono Industrial Llevant  
08150 Parets del Vallès  
Barcelona - España

Tel. +34 93 571 93 00  
Fax +34 93 571 93 01  
[www.solerpalau.com](http://www.solerpalau.com)



Ref. 1441325-1