

**ΑΞΟΝΙΚΟΙ ΕΞΑΕΡΙΣΤΗΡΕΣ ΠΡΟΩΘΗΣΗΣ
ΣΕΙΡΑ ΤJFT/ΤJFU**
AXIAL JET FANS

- Εξαεριστήρες προώθησης υψηλής παροχής για μεταφορά αέρα από -20°C έως +40°C.
- Μοτέρ τριφασικό **400V** μίας ή δύο ταχυτήτων, **50Hz**, **IP: 55**, κλάση **F**
- Ακροκιβώτιο εξωτερικό.
- Φτερωτή αλουμινίου αξονική.
- Με πλέγμα προστασίας στις 2 εξόδους.
- Κάσωμα από γαλβανισμένο εν θερμώ χαλυβδόελασμα.

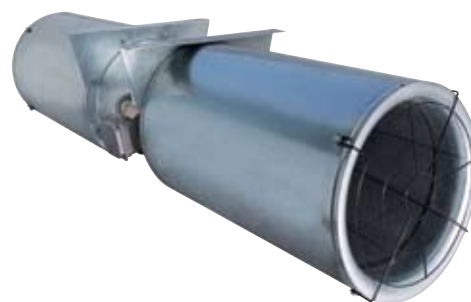

i Ενσωματωμένες ηχοπαγίδες και στις 2 πλευρές



*** ΕΦΑΡΜΟΓΕΣ:** Για μεταφορά αέρα σε χώρους parking, σήραγγες και τούνελ.

📞 ΚΑΤΟΠΙΝ ΑΠΑΙΤΗΣΕΩΣ:

- Με μοτέρ αντοχής 2 ταχυτήτων 2/4 πόλων.
- Με μοτέρ αντοχής 400°C/2h, **κλάση F** (τύπος TJHT).
- Με περσίδες κατεύθυνσης του αέρα.

TJHT Μοντέλο αποκαπνισμού.

TJFT Μοντέλο αναστροφής.

TJFU Μονής κατεύθυνσης.

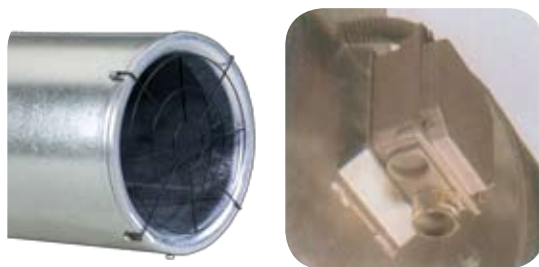

ΤΥΠΟΣ	ΣΤΡΟΦΕΣ rpm	THRUST (N)	ΠΑΡΟΧΗ m³/h	IMPULSION (m/s)	MOTOR (kW)	MAXIMUM CURRENT ABSORBED (A)	SOUND PRESSURE LEVEL (dB(A))		ΒΑΡΟΣ Kg	ΤΙΜΗ €
							Form A***	Form B***		
1 ΤΑΧΥΤΗΤΑΣ, 2 ΠΟΛΩΝ										
TJFT/2-315-CN	2790	24	4.500	16	0,75	1,6	71	64	57	
TJFT/2-355-CN	2810	40	6.500	18	1,1	2,3	74	67	76	
TJFT/2-400-CN	2870	60	9.000	20	1,5	4,2	79	71	89	
TJFT/2-450-C	2840	85	12.100	21	2,2	4,5	82	74	133	
TJFT/2-500-C	2890	144	17.500	25	4	7,5	85	78	165	
TJFT/2-560-C	2925	235	25.000	28	7,5	13,6	88	81	220	
TJFT/2-630-C	2945	387	36.100	33	15	27	90	83	290	
2 ΤΑΧΥΤΗΤΕΣ, 2/4 ΠΟΛΩΝ										
TJFT/2/4-315-CN	2820/1400	24	4.500	16	0,8/0,2	1,9/0,6	71/56	64/49	57	
TJFT/2/4-355-CN	2810/1390	40	6.500	18	1,1/0,25	2,4/0,75	74/59	67/52	76	
TJFT/2/4-400-CN	2900/1435	60	9.000	20	1,5/0,37	4,2/1,3	79/64	71/56	89	
TJFT/2/4-450-C	2845/1420	85	12.100	21	2,2/0,5	4,6/1,5	82/67	74/59	134	
TJFT/2/4-500-C	2890/1440	144	17.500	25	4,4/1,1	8,6/2,8	85/70	78/63	166	
TJFT/2/4-560-C	2930/1470	235	25.000	28	8/2	15,3/4,8	88/73	81/66	223	
TJFT/2/4-630-C	2950/1470	387	36.100	33	16/4	30,5/9,6	90/75	83/68	311	
1 ΤΑΧΥΤΗΤΑΣ, 2 ΠΟΛΩΝ - F-400 - 120										
TJFU/2-315-C	2790	25	4.600	16	0,75	1,6	-	62	56	
TJFU/2-355-C	2810	43	6.800	19	1,1	2,3	-	66	75	
TJFU/2-400-C	2870	68	9.700	21	1,5	3	-	70	88	
2 ΤΑΧΥΤΗΤΕΣ, 2/4 ΠΟΛΩΝ - F400 - 120										
TJFU/2/4-315-C	2820/1400	25	4.600	16	0,8/0,2	1,9/0,6	-	62/46	56	
TJFU/2/4-355-C	2810/1390	43	6.800	19	1,1/0,25	2,4/0,75	-	66/49	75	
TJFU/2/4-400-C	2900/1435	68	9.700	21	1,5/0,37	3,5/1,3	-	70/55	88	



ΔΙΑΣΤΑΣΕΙΣ TJFT (mm)

DIMENSIONS TJFT (mm)

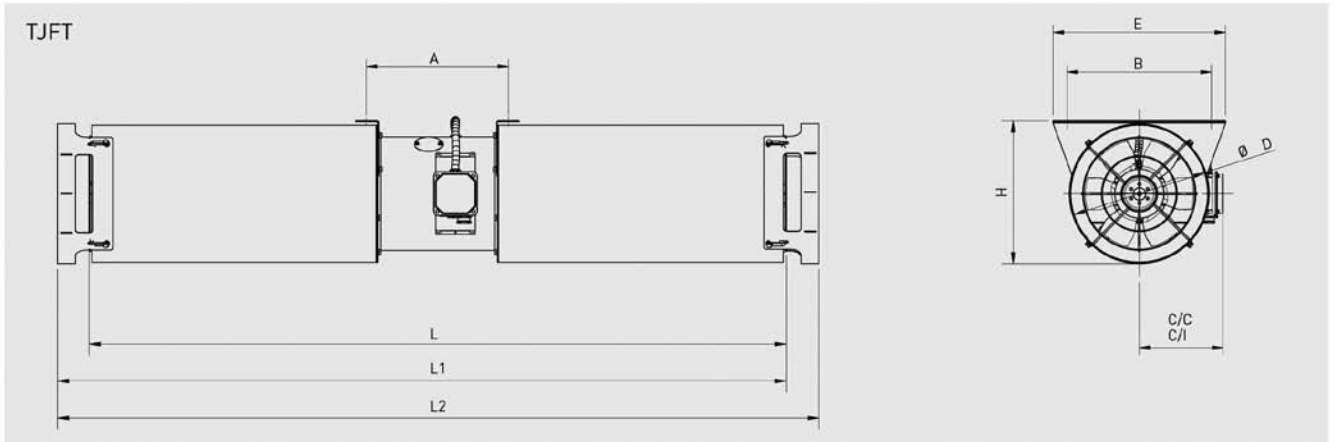

L: standard with guards, no deflector. L1: for unidirection with 1 deflector. L2: for reversible with 2 deflectors. C/C: version with terminal box (standard). C/I: version with isolator (optional).

Model	A	B	C/C	C/I	D	E	H	L	L1	L2
315	310	405	236	279	385	485	397	1754	1810	1967
355	310	445	259	302	425	525	437	1754	1810	1967
400	310	506	283	326	486	586	498	1754	1810	1967
450	539	556	313,5	362,5	536	636	548	2499	2055	2712
500	549	620	343,5	392,5	600	700	612	2499	2055	2712
560	669	680	376	425	660	760	672	3019	3072	3232
630	769	750	422	480	730	830	742	3119	3175	3332

ΔΙΑΣΤΑΣΕΙΣ TJFU (mm)

DIMENSIONS TJFU (mm)

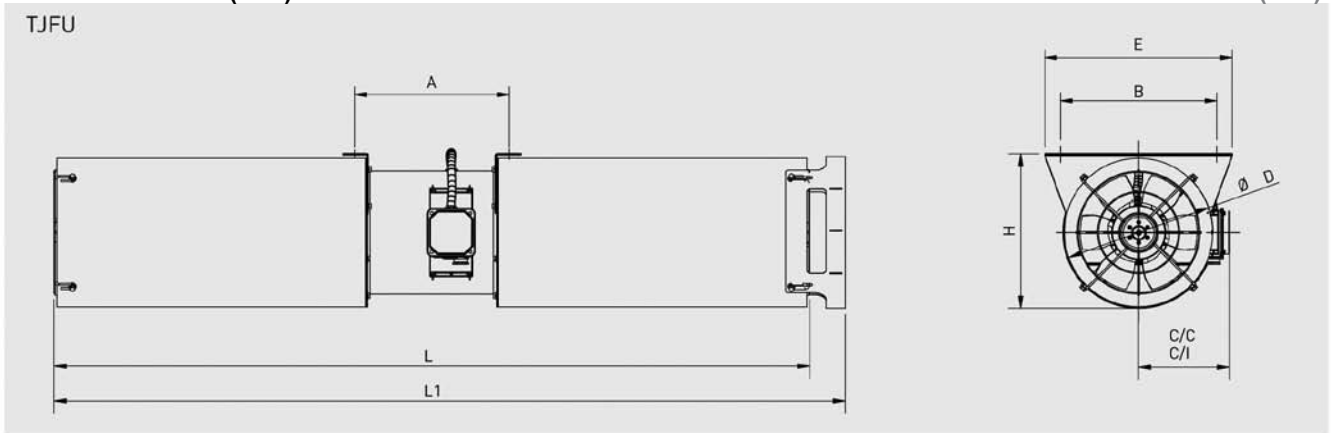

L: standard with guards, no deflector. L1: for unidirection with 1 deflector. C/C: version with terminal box (standard). C/I: version with isolator (optional).

Model	A	B	C/C	C/I	D	E	H	L	L1
315	310	405	236	279	385	485	397	1754	1810
355	310	445	259	302	425	525	437	1754	1810
400	310	506	283	326	486	586	498	1754	1810



Car parking

ACCESSORIES

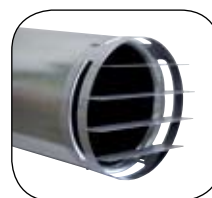

Περσίδες κατεύθυνσης του αέρα



Αντικραδασμικές βάσεις στήριξης

