

ΑΞΟΝΟΦΥΓΟΚΕΝΤΡΙΚΟΙ ΕΞΑΕΡΙΣΤΗΡΕΣ ΟΡΟΦΗΣ ΜΙΚΤΗΣ ΡΟΗΣ ΣΕΙΡΑ MIXVENT - TH

ROOF MOUNTED MIXED FLOW FANS

- Μοτέρ 2 ταχυτήτων 230V, με θερμικό προστασίας IP: 44.
- Μέγιστη θερμοκρασία 60°C. Κλάση Β.
- Αντιδιαβρωτική προστασία με μαύρη πολυεστερική βαφή.
- Φτερωτή από ενισχυμένο PVC στο μοντέλο 500 & 800 και μεταλλική στο μοντέλο 1300 & 2000.

ΕΦΑΡΜΟΓΕΣ: Χρήση οικιακή και βιομηχανική. Κατάλληλοι για εξωτερική τοποθέτηση. Κατάλληλοι για κεντρικό εξαερισμό (μπάνια εν σειρά) και για βοηθητικό ή κύριο εξαερισμό για οικιακές προβληματικές εστίες.

ΡΥΘΜΙΣΗ: Με τον διακόπτη 2 ταχυτήτων COM-2 ή ροοστατικά με REB 5000W σε μία από τις 2 ταχύτητες.

ΕΞΑΡΤΗΜΑΤΑ: Τάμπερ αντεπιστροφής (MCA), εύκαμπτος αεραγωγός, σφιγκτήρας - ταινία σύσφιξης (StripSteel), κλίπς (Clips for Band).

abc HS=Μεγάλη ταχύτητα
LS=Μικρή ταχύτητα



355 - 1.725 m³/h



ΤΥΠΟΣ	ΣΤΡΟΦΕΣ rpm		ΙΣΧΥΣ WATT		ΠΑΡΟΧΗ m ³ /h		dB(A)	ΔΙΑΜΕΤΡΟΣ Ø mm	ΔΙΑΣΤΑΣΕΙΣ ΒΑΣΗΣ □mm	ΒΑΡΟΣ kg	ΤΙΜΗ €
	HS	LS	HS	LS	HS	LS					
TH-500/150	2450	1800	68	40	470	355	49 - 45	150	300 x 300	3,8	
TH-800/200	2500	2100	140	118	790	630	53 - 52	200	300 x 300	5,6	
TH-1300/250	2400	1800	170	120	1.100	780	59 - 58	250	435 x 435	11,2	
TH-2000/315	2480	1750	255	160	1.725	1.200	67 - 63	315	560 x 560	17,2	

ΔΙΑΣΤΑΣΕΙΣ (mm)

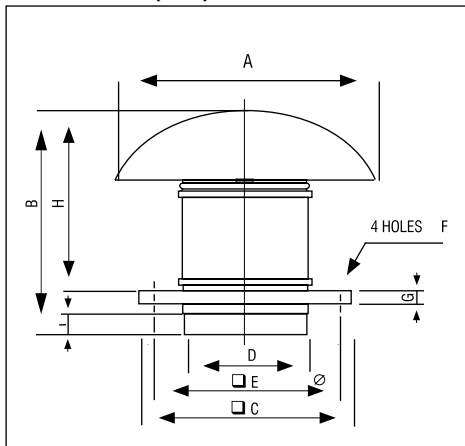

Type	A	B	C	D	E	F	G	H	I
TH-500/150	400	349	300	150	245	10	20	274	33
TH-500/160	400	349	300	160	245	10	20	274	33
TH-800 N	400	371	300	198	245	10	20	306	36
TH-800	400	371	300	198	245	10	20	306	36
TH-1300	546	457	435	248	330	12	20	372	42
TH-2000	735	544	560	312	450	12	20	450	50

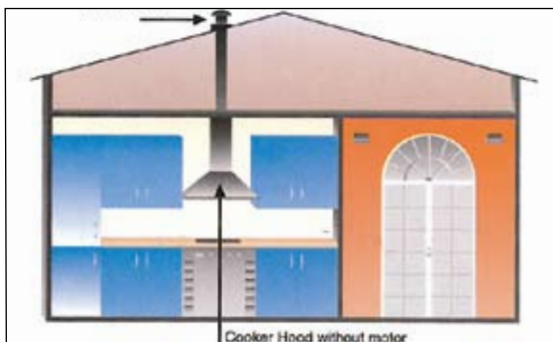

ΕΞΑΡΤΗΜΑΤΑ ΤΟΠΟΘΕΤΗΣΗΣ ΤΗ

MOUNTING ACCESSORIES TH

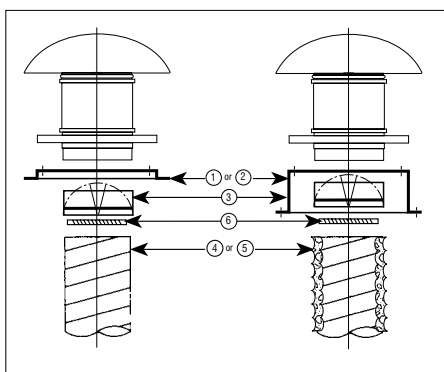

Type	1 Sealing frame	2 Flat roof Upstand	3 Black draft shutter	4 Flexible ducting	5 Fl. acoustic ducting	6 Worm drive clips
TH-500/150	JMS-300	JBS-300	CAR-150	GSA-150	GSI-160	CX-215
TH-500/160	JMS-300	JBS-300	CAR-160	GSA-160	GSI-160	CX-215
TH-800 N	JMS-300	JBS-300	CAR-200	GSA-200	GSI-200	CX-250
TH-800	JMS-300	JBS-300	CAR-200	GSA-200	GSI-200	CX-250
TH-1300	JMS-435	JBS-435	CAR-250	GSA-250	GSI-250	CX-315
TH-2000	JMS-560	JBS-560	CAR-315	GSA-315	GSI-315	CX-315

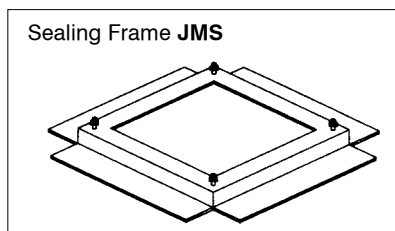

Type	A	B	C	E	F
JMS-300	470	290	245	50	70
JMS-435	600	420	330	50	70
JMS-560	725	545	450	50	70

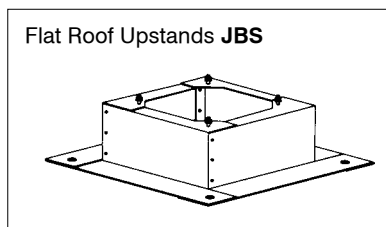

Type	A	B	C	E	G
JBS-300	470	289	245	300	380
JBS-435	600	419	330	300	510
JBS-560	725	544	450	300	635



	B	C
Base TH-500	289	245
Base TH-800	289	245
Base TH-1300	419	330
Base TH-2000	544	450

d: Distance between the roof beam profiles a: Roof pitch angle (cut)



ΚΑΜΠΥΛΕΣ ΑΠΟΔΟΣΗΣ ΤΗ

PERFORMANCE CURVES TH

